

# LOUSS

Lighting Emotion

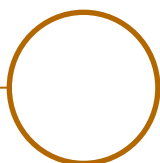

## SATURNE

L'encastré miniature  
orientable ultra compact

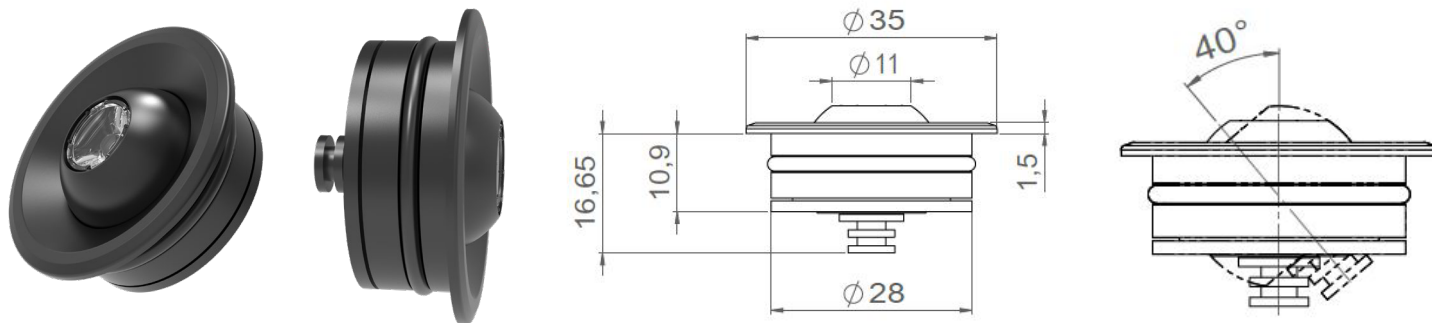

## SATURNE



<b>Gamme</b>	Luminaire encastrable ultra compact pour éclairage d'accentuation
<b>Description</b>	Corps en aluminium anodisé (autres finitions sur demande) Monture orientable
<b>Finition</b>	Anodisé naturel ou noir (autre finition sur demande)
<b>Dimensions</b>	Diamètre extérieur : 35mm S'encastre dans un panneau de 19mm d'épaisseur
<b>Poids net</b>	0.022 kg
<b>Caractéristiques LED</b>	1 LED : 2700K - 3000K - 3500K - 4000K (autres sur demande) IRC 92
<b>Optiques</b>	16° - 23° - 25° - 33° - 37° - 58° - 69° - 78° - 17°x49°
<b>Raccordement</b>	Livré avec 0.5m de câble (autre longueur sur demande) Raccordement individuel ou en série sur driver externe courant constant Peut être livré en version daisy chain (connecteur mâle et femelle)
<b>Alimentation séparée</b>	Driver courant constant 500mA max Pour les USA et le Canada utiliser un driver UL Class 2
<b>Consommation</b>	1.7W à 500mA
<b>Conditions d'utilisation</b>	Le produit doit être installé par un professionnel, dans une zone ventilée Toute utilisation dans une température ambiante supérieure à 25° peut conduire à une mortalité prématurée du produit et le retrait de la garantie Les drivers, s'ils ne sont pas fournis par LOuss, doivent être approuvés avant utilisation Tous les produits sont testés avant livraison
<b>Garantie</b>	Durée de vie : L80B10 à 50 000 heures (80% de flux restant) à 25°C température ambiante Garantie 3 ans pièces et main d'œuvre Cette garantie couvre les problèmes liés à la fabrication et les composants de notre fourniture La garantie ne s'applique pas si le produit a été ouvert, modifié ou réparé. Les dommages causés par un mauvais raccordement, la foudre, une surtension ou une mauvaise utilisation ne sont pas pris en charge Les réparations sont effectuées en atelier

Tous les raccordements doivent impérativement être effectués avant la mise sous tension  
sous peine d'endommager sérieusement les LED

LOuss

Création : 20.09.2018 / Mise à jour: 11.07.2025

2/2

BEST SAS, Capital 200 000€  
RCS Dijon B 408 483 485  
TVA/VAT n° : FR94 408 483 485  
APE 2612Z

Tel. : +33 380 48 65 68  
contact@louss.fr  
[www.louss.fr](http://www.louss.fr)  
Best & LOuss

Siège social / Head Office  
PA Les Terres d'Or  
Route de Saint Philibert  
21220 Gevrey Chambertin - FRANCE